

Schreibtischbox

Apr 09

EP

Materialliste:

*) gesamter Sperrholzbedarf: 60 x 30 cm, 6 mm stark

A	Bodenplatte	1 Stück	250 x 146 mm
B	Seitenteile (li. u. re.)	2 Stück	140 x 120 mm
C	Rückwand	1 Stück	250 x 140 mm
D	Zwischenwand (quer)	1 Stück	238 x 100 mm
E	Fächerteiler (niedrig)	2 Stück	88 x 40 mm
F	Fächerteiler (hoch)	3 Stück	100 x 40 mm
G	Front	1 Stück	238 x 40 mm
H	Füße	4 Stück	Durchmesser: 20 mm

Holzleim, Laubsägeblätter, Schleifpapier, evtl. Klarlack

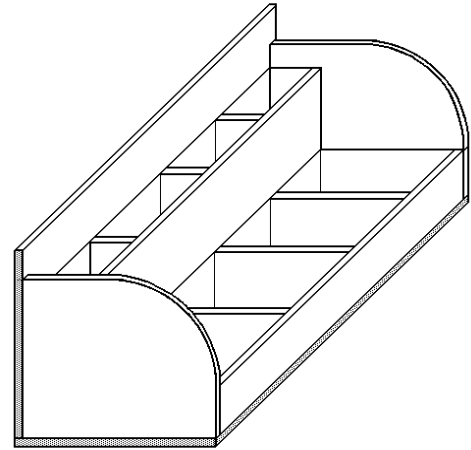

Frontansicht

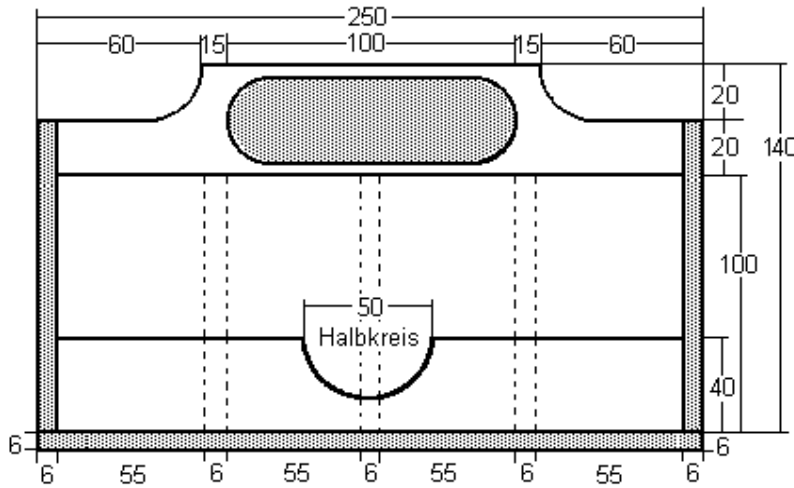

Seitenansicht

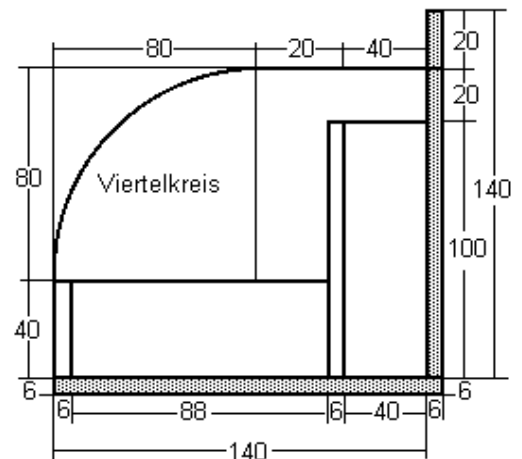

Draufsicht

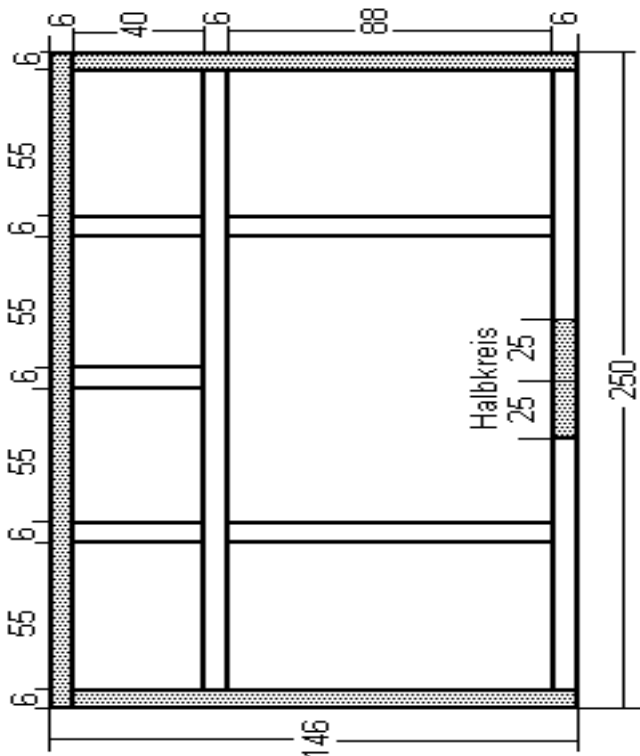

Aufteilung der Sperrholzplatte

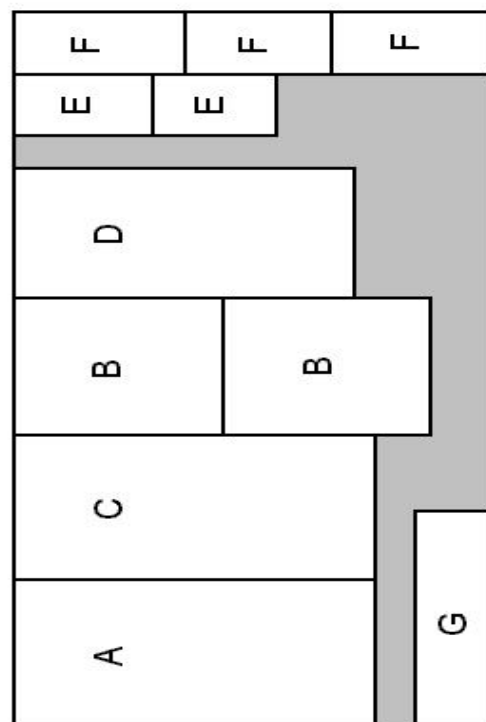

Schreibtischbox

Apr 09

EP

Arbeitsanleitung

1. Aufteilung der Sperrholzplatte (60 x 30 cm) entsprechend der Zeichnung vornehmen und aussägen.
 2. Auf die Bodenplatte (A) die späteren Positionen von Seitenteile (B), Rückwand (C), Zwischenwand (D), Fächerteiler (E) und (F) aufzeichnen.
 3. Auf die Rückwand (C) die späteren Pöitionen der Fächerteiler (F) einzeichnen. Die Positionen mit der Grundplatte (A) vergleichen. Die Verziehung "Transportgriff" zeichnen und aussägen. Rückwand (C) rechtwinkelig auf die Bodenplatte (A) leimen.
 4. Fächerteiler (F) an die vorgesehene Position leimen.
 5. Zwischenwand (D) vor die Fächerteiler (F) leimen.
 6. Fächerteiler (E) vor die Zwischenwand (D) leimen.
 7. Aus der Front (G) den Halbkreis aussägen und diese vor die Fächerteiler (E) leimen.
 8. Seitenteile (B) entsprechen der Zeichnung "Seitenansicht" zeichnen, aussägen und verleimen.
 9. 4 Holzscheiben mit dem Durchmesser von 20 mm aussägen und als Füße unter die Bodenplatte leimen.
- *) Freiräume für individuelle Gestaltungsmöglichkeiten bieten die beiden Seitenteile (B) sowie der obere Abschnitt der Rückwand (C). Hierzu ist eine entsprechende Skizze mit Massangaben zusätzlich anzufertigen.

